

Forni Inceneritori a "suola calda" ILO SC 025 CE EVO

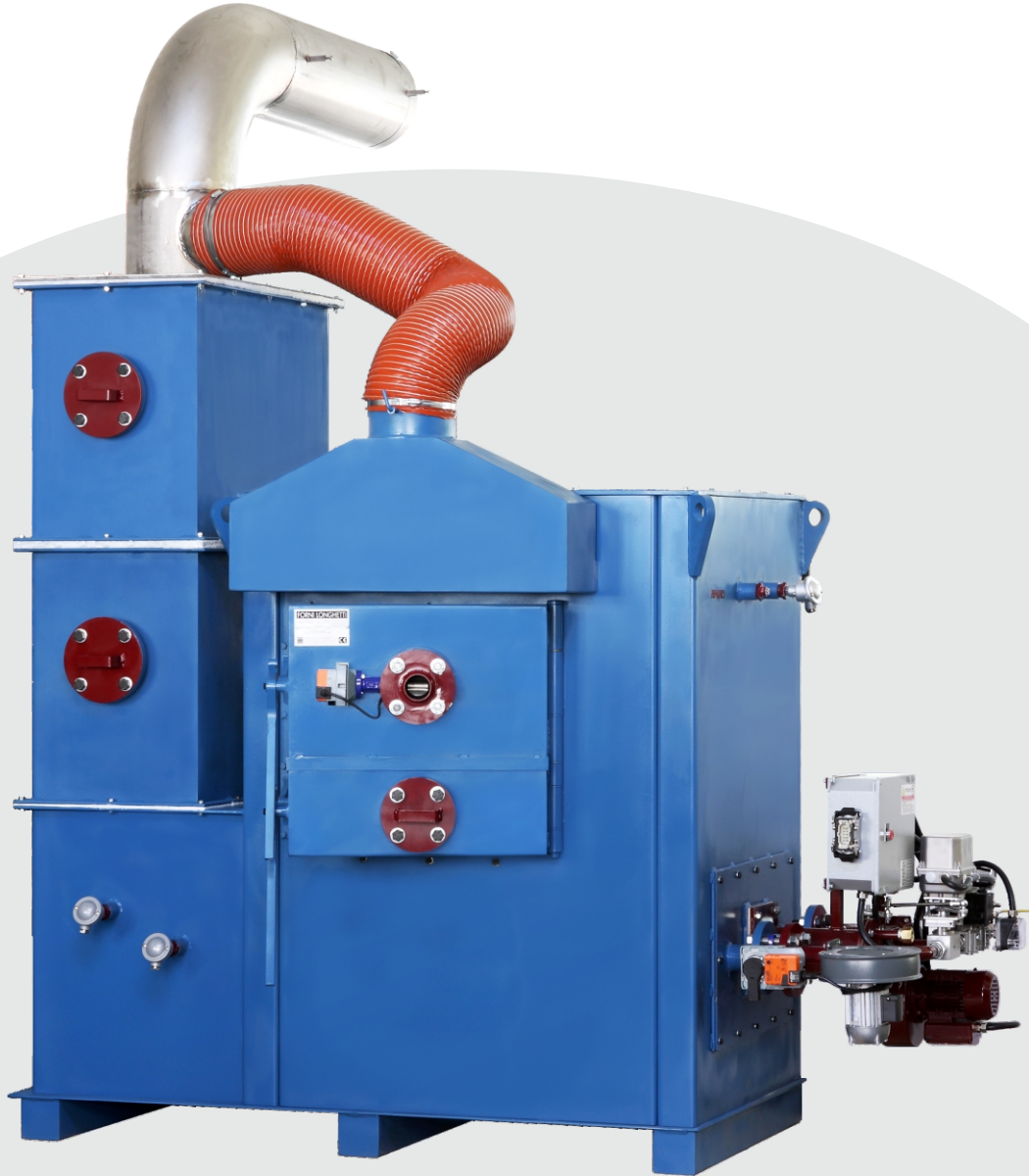

"Hot bottom sole" incinerator furnaces ILO SC 025 CE EVO



Una **evoluzione** dei nostri inceneritori a suola calda serie ILO SC prodotti sin dal 1974.

Attraverso l'utilizzo di sistemi di controllo con PLC, inverter e schermi touch screen con intuitivi quadri sinottici è possibile incrementare l'automazione ed il controllo del forno in tutte le sue fasi di lavoro.

Il totale recupero dei preziosi e il rispetto dei vincoli ambientali più severi (incluso il limite per PCDD e PCDF) sono oggi ancora più garantiti grazie alle unità modulari di filtraggio e abbattimento fumi costruite in funzione delle specifiche del Cliente.

Tutto questo unito alle consolidate caratteristiche di robustezza e affidabilità garantiti **FORNI LONGHETTI**.

An **evolution** of our ILO SC hot bottom sole incinerators produced since 1974.

The usage of PLC control systems, inverters and a user friendly human-machine interface, based on intuitive synoptic schemes displayed on interactive touch screens, guarantees to the user the chance to enhance the level of automation and control on the furnace throughout each working phase.

The whole precious metals recovery and the respect of the most strict environmental regulation (PCDD and PCDF limits included) are even more assured by the filtering and smoke-abatement modular units, built in according to the Customer's needs.

Forni Inceneritori a "suola calda" ILO SC 025 CE EVO

"Hot bottom sole" Incinerator furnaces ILO SC 025 CE EVO

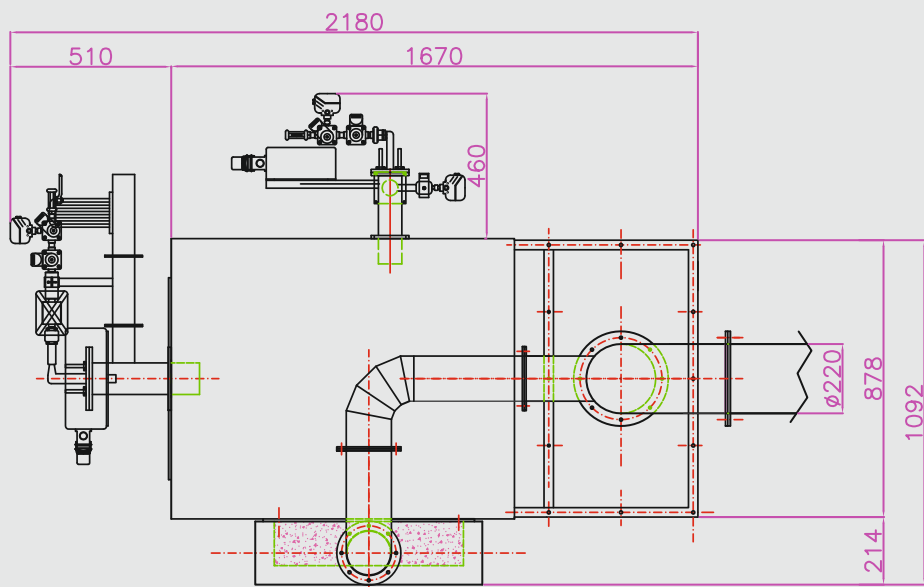

Caratteristiche principali

Peso complessivo: Kg. 1800

Potenza elettrica: a partire da KW 2,5

Potenzialità termica: max 100.000 Kcal/h

Temperatura di postcombustione: > 850°C

Temp. in camera di incenerimento: > 550°C

Camera di incenerimento (l x p x h)

mm. 575 x 735 x 570

Standard applicati: CE

Main features

Total weight: Kgs. 1800

Electric power: from KW 2,5

Max thermal power: 100.000 Kcal/h

Afterburning temperature: > 850°C

Incineration temperature: > 550°C

Incineration chamber (l x d x h)

mm 575 x 735 x 570

Standards: CE

